

# SERBATOI OLIO IDRAULICO

GAMMA STANDARD DA 20 A 130 LITRI



I serbatoi per olio idraulico della gamma standard SMA sono la garanzia di un prodotto collaudato singolarmente, frutto di un'attenta progettazione e di un costante miglioramento della produzione.

I serbatoi da 20 a 130 litri sono di lamiera lucida verniciata con mano di fondo e con smalto grigio a finire colore chassis Iveco.

Tutti i serbatoi hanno:

- tappo per olio con filtro nella parte superiore
- manicotto aspirazione nella parte inferiore
- manicotto ritorno

I serbatoi sono puliti internamente e oliati.

Tutti i fori sono chiusi con tappi di plastica.

## SERBATOI DISPONIBILI A MAGAZZINO

LITRI	HxPxL mm	cod. FERRO	cod. ALLUMINIO
20	160x410x425	7.731	-
30	280x310x375	7.732	-
40	300x410x425	7.733	-
60	310x380x575	7.736	-
60	310x380x575	7.737	-
100	290x475x780	7.741	-
100	525x280x730	7.743	-
100	580x320x600	7.742	-
130	570x350x730	7.745	7.845



## GAMMA STANDARD DA 120 A 250 LITRI

I serbatoi da 135 a 250 litri sono disponibili in lamiera lucida verniciata e in lega leggera

I serbatoi sono puliti internamente ed oliati. Tutti i fori sono chiusi con tappi di plastica. Sono forniti di: tappo per olio con filtro nella parte superiore, indicatore di livello ad occhio, manicotti di ritorno 1" Gas, manicotto di aspirazione 1"1/2 Gas. Possono essere forniti sia con staffe che senza.

### FERRO

Serbatoi verniciati con mano di fondo e con smalto grigio a finire colore chassis Iveco

LITRI	HxPxL mm	CODICE
120	610x720x300	7.747 45
135	610x720x350	7.748 Z3
135	720x610x350	7.749 Z5
140	720x720x300	7.777 47
150	610x720x400	7.756 EX
150	720x610x400	7.757 BE
160	600x540x600	7.752 31
160	610x610x500	7.758 KW
175	610x720x450	7.761 EX
175	720x610x450	7.762 BE
200	610x720x500	7.755 BD
200	610x720x500	7.765 BD
200	720x610x500	7.753 BC
250	610x720x630	7.759 BD



### ALLUMINIO

LITRI	HxPxL mm	CODICE
120	610x720x300	7.847 CK
135	610x720x350	7.848 S3
135	720x610x350	7.849 S5
140	720x720x300	7.877 CZ
150	610x720x400	7.856 QX
150	720x610x400	7.850 PE
160	610x610x500	7.851 ZW
175	610x720x450	7.861 QX
175	720x610x450	7.862 PE
200	610x610x650	7.852 ZW
200	610x720x500	7.854 WD
200	720x610x500	7.853 WC
250	610x720x630	7.859 WD



## SERBATOI SU DISEGNO

Qualora la precedente gamma di serbatoi standard non risponda alle vostre esigenze, SMA è in grado di costruire i serbatoi per olio su vostro disegno, secondo standard costruttivi e di qualità superiori, sia in esemplari unici che in grande serie. Se, per gli spazi disponibili, è possibile adottare una forma regolare, SMA suggerisce di seguire i punti sotto elencati:

### 1 - DECIDETE CAPACITA' E DIMENSIONI

Vi invitiamo a scegliere tra le misure dei fondi standard SMA qui elencati, quelle che meglio si adattano alle vostre esigenze in termini di altezza e profondità del serbatoio. La lunghezza e quindi la capacità del serbatoio è a vostra completa discrezione. La capacità del serbatoio risulta moltiplicando HxPxLx0,9

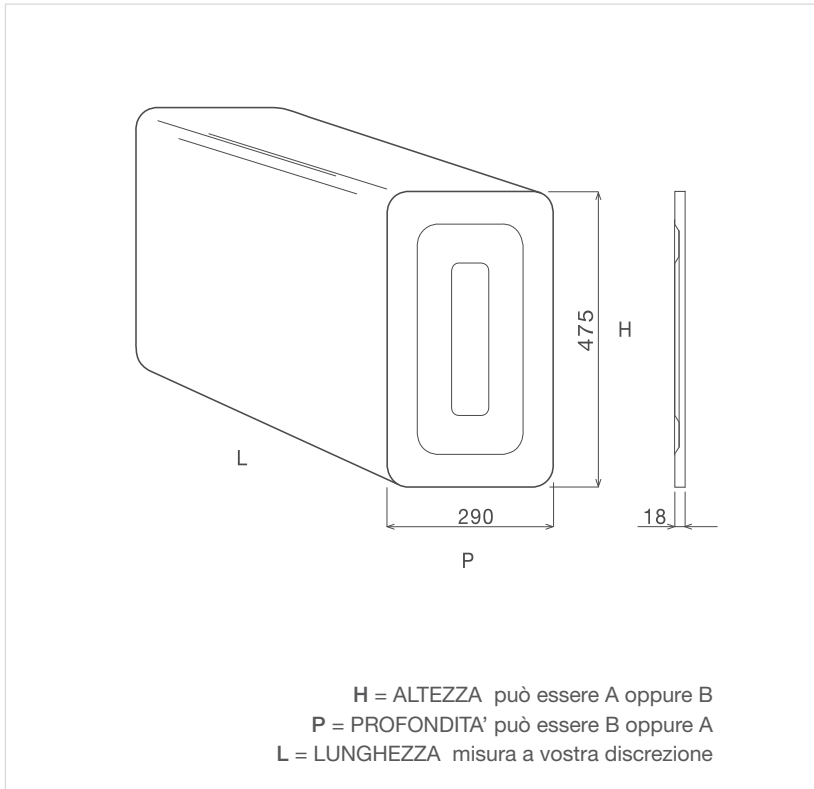

FONDI FERRO e INOX			
AxB	AxB	AxB	AxB
150x290	250x715	350x460	470x480
152x215	264x894	350x500	470x510
160x298	270x410	350x600	470x530
170x235	280x310	355x455	480x590
170x320	280x420	355x645	480x650
170x395	280x630	370x570	500x570
195x515	286x393	370x670	510x600
198x308	290x475	375x650	515x645
200x270	292x362	380x410	530x650
210x350	300x515	380x540	535x560
220x250	300x670	385x770	540x600
220x650	300x700	400x570	540x620
230x230	310x380	400x700	600x600
234x258	310x440	425x455	600x690
240x360	315x455	430x530	610x720
240x390	320x500	430x700	630x690
246x357	320x580	435x610	675x880
248x422	330x946	450x715	720x720

FERRO E ALLUMINIO Fondi Convessi			
AxB	AxB	AxB	AxB
280x525	425x645	500x720	610x720
350x570	430x530	610x610	720x720

### 2 - INDICATE QUALI COMPONENTI VI SERVONO E DOVE

Vi invitiamo a comunicarci quali e quanti componenti occorrono, ad es.: tappo per introduzione olio, manicotto per aspirazione, manicotto per ritorno, indicatore livello visivo, flangia per filtro ritorno, filtro per ritorno olio, staffe di fissaggio separate o saldate al serbatoio.



### 3 - INVIATECI UNA RICHIESTA DI OFFERTA CON LO SCHIZZO

Richiedete un'offerta allegando lo schizzo preparato seguendo i punti 1 e 2 e specificate il numero di pezzi che vorreste acquistare. Per qualsiasi dubbio o informazione non esitate a contattare telefonicamente, tramite fax o e-mail il nostro ufficio commerciale.

# SERBATOI MISTI

per olio idraulico e gasolio

I serbatoi misti per olio idraulico e gasolio sono la soluzione ai problemi di spazio e di peso che si presentano spesso sui veicoli attuali.

Il serbatoio e la paratia stagna interna, progettati e costruiti secondo specifiche costantemente aggiornate, vengono sottoposti a due successivi collaudi a pressione.

I serbatoi misti sono disponibili in lamiera lucida verniciata o in lega leggera.

Per il completamento del serbatoio con staffe, pescante e comando indicatore livello per un determinato veicolo, specificare nella richiesta la marca e il modello del veicolo su cui verrà montato il serbatoio misto.



FORNITI CON CERTIFICATO DI APPROVAZIONE



**PARTE GASOLIO**  
 - tappo per gasolio  
 - 2 flange per gruppo pescante e comando indic. livello  
 - manicotto di scarico M22x1,5 c/tappo

**PARTE OLIO**  
 - tappo per olio con filtro  
 - ventilazione aggiuntiva  
 - indicatore livello ad occhio  
 - manicotto di aspirazione 1"1/2 Gas  
 - manicotto di ritorno 1" Gas  
 - manicotto di scarico M22x1,5 c/tappo



LITRI		HxPxL mm	cod. FERRO	cod. ALLUMINIO
olio	gasolio			
160	340	720x610x1250	2M503	8M503
160	340	610x720x1250	2M505	8M506
170	400	720x610x1400	2M570	8M570
170	400	610x720x1400	-	8M571
200	400	720x610x1500	2M603	8M603
200	400	610x720x1500	2M606	8M606
200	550	720x720x1550	2M750	8M750
200	600	720x720x1700	-	8M805